

# SORHEA GF 3000



- › Použití pro rozlehlé objekty až do délky obvodu 12 km
- › Detekce přelézání, prostřihávání, otřesů a jiné mechanické manipulace
- › Detekční kabel osazen akcelerometrickými snímači
- › Bezúdržbové napájení solárními články
- › Variabilní konfigurace systému, individuální citlivost každého snímače
- › Modulární centrální jednotka s reléovými výstupy
- › Nastavení prostřednictvím webového rozhraní
- › 10 zónový plotový perimetrický systém
- › 2x vstup pro připojení detekčních kabelových setů (100m, 40 snímačů)
- › Max. sestava 600m chráněného perimetru
- › Možnost nadpojení běžným propojovacím kabelem (max o 200m)
- › 10x NC relé 1A / 30VDC pro alarmové výstupy ze zón
- › 1x NC relé 1A / 30VDC pro alarm z přestřihání kabelu / odpojení napájení
- › 1x NC relé 1A / 30VDC pro tamper alarm
- › Základní nastavení parametrů přímo na zařízení
- › TCPIP komunikace, embedded web server
- › SW nastavení, kalibrace každého senzoru, historie událostí
- › Napájení 12VDC, odběr 182mA / 12VDC
- › \*Systém lze kombinovat s detekčním kabelem G-WALL

Technická charakteristika			
Zdroj napájení	Solární panel a akumulátor v každé řídicí jednotce (UG)		
	Řídicí jednotka (UG)	Detekční zóny	System
Alarm information	<ul style="list-style-type: none"> <li>• Tamper</li> <li>• Slabá baterie</li> <li>• Vstupní kontakt AUX.1</li> <li>• Vstupní kontakt AUX.2</li> </ul>	1 narušení na každou detekční zónu	Přeseknutí kabelu Přeseknutí sběrnice
Alarmové výstupy	<ul style="list-style-type: none"> <li>• 136x relé</li> <li>• Port RS485, protokol ModBus</li> <li>• Připojení IP, protokol ModBus TCP</li> </ul>		
Provozní teplota	od -35 ° C do + 70 ° C		
Elektromagnetická kompatibilita	V souladu s evropskou normou (označení CE)		
Index ochrany			
Řídicí jednotka (UG)	IP44		
Jednotka ukončení / propojení (UT / UR)	IP55		
Detekční kabel	IP67		
Hmotnost	1,7kg		

Maximální počet řídicích jednotek na MAXIBUS 3000 G-FENCE	16
Maximální délka kabelu detektoru	100 m
Maximální ochrana na řídicí jednotku	200 m
Maximální délka ochrany na MAXIBUS 3000 G-FENCE	4x 3200 m

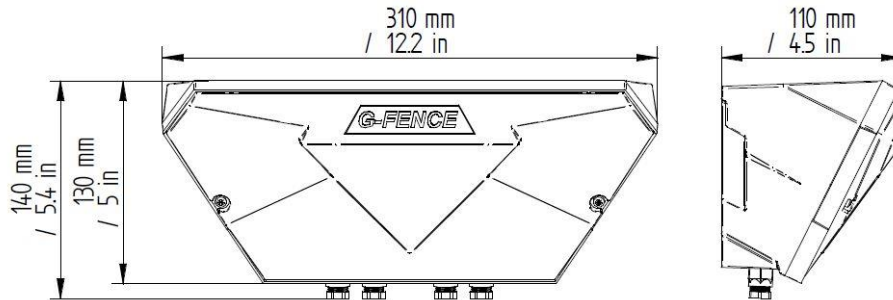

- Termination / Link Unit

